

# Sanitär - Systeme für Trockenausbau

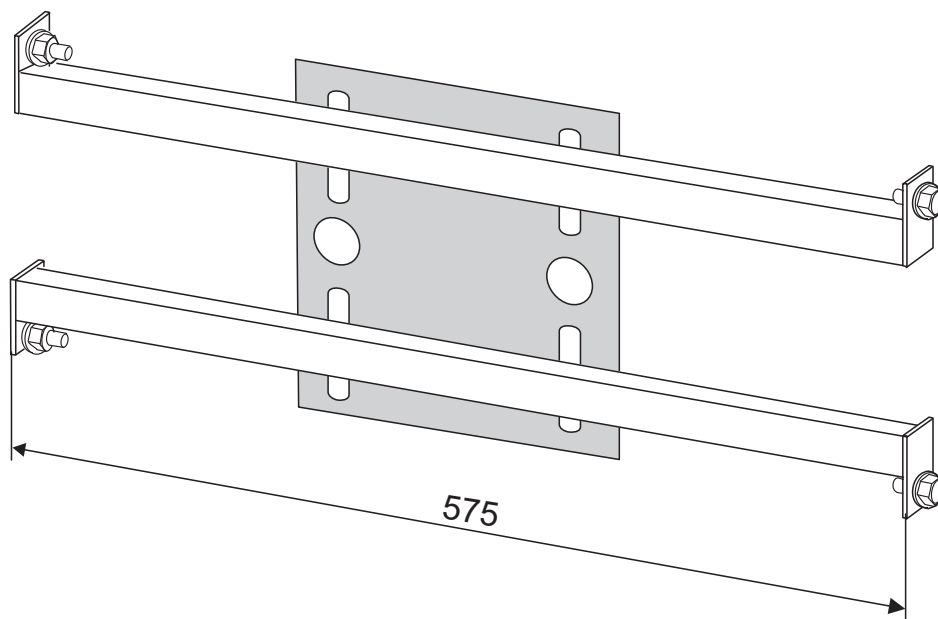
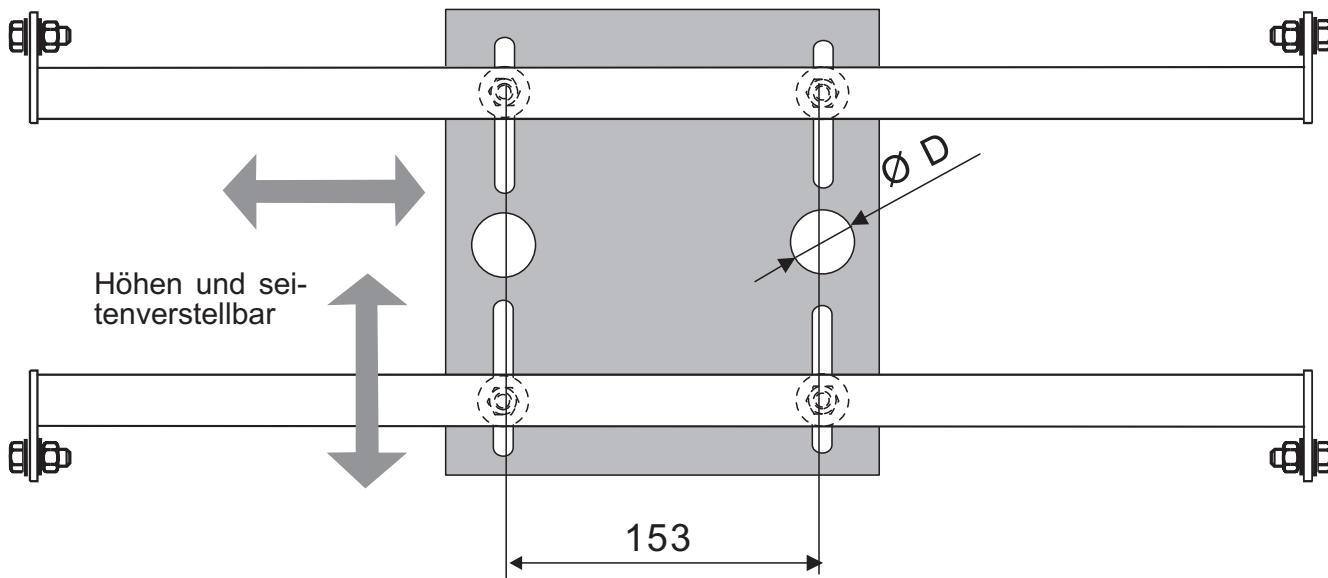

Bestell- Bohrung  
nummer D (mm)

0.30.27	18	intrasan <sup>®</sup> Rohrbefestigungs- schiene 575 mm lang mit Montageplatte für Wannen- füllgarnitur, Wandbatterie, Duscharmatur
0.30.28	23	
0.30.29	27	
0.30.30	32	

Technische Änderungen im Rahmen der Weiterentwicklung sowie Irrtum und Druckfehler vorbehalten!



**Bernhard Neumaier**  
intrasan<sup>®</sup> Sanitärsysteme  
Wiesenweg 2  
94428 EICHENDORF

Telefon:  
09952 / 905020  
Telefax:  
09952 / 905021  
Autotelefon:  
0171 77 58 33 8