

Sanitär - Systeme für Trockenausbau

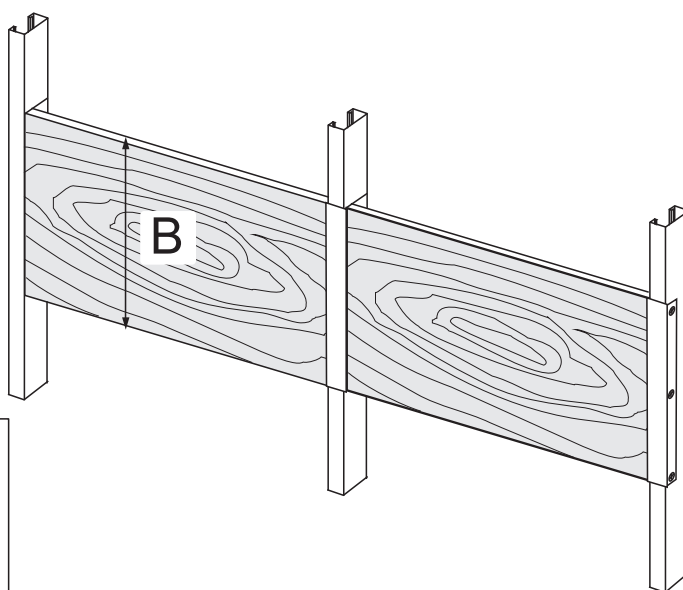
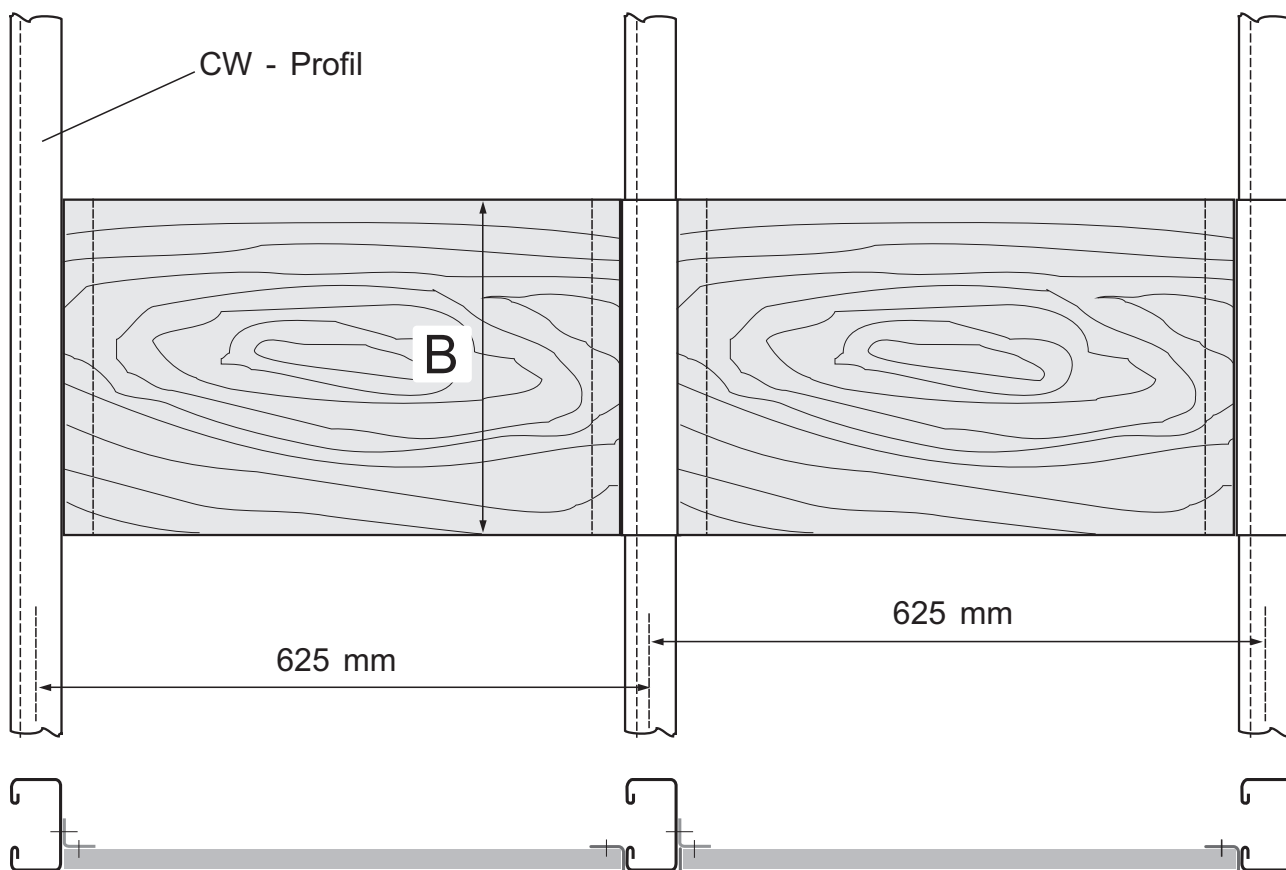

Bestellnummer: Breit B (mm)

0.60.15 150

0.60.30 300

intrasan® Universal-Traverse aus
Mehrschichtholzplatte mit seitlichen
Stufenblechwinkel zur Verschraubung
mit CW-Ständer "B" mm breit

Technische Änderungen im Rahmen der Weiterentwicklung sowie Irrtum und Druckfehler vorbehalten!



Bernhard Neumaier
intrasan® Sanitärsysteme
Wiesenweg 2
94428 EICHENDORF

Telefon:
09952 / 905020
Telefax:
09952 / 905021
Autotelefon:
0171 77 58 33 8