

Sanitär - Systeme für Trockenausbau

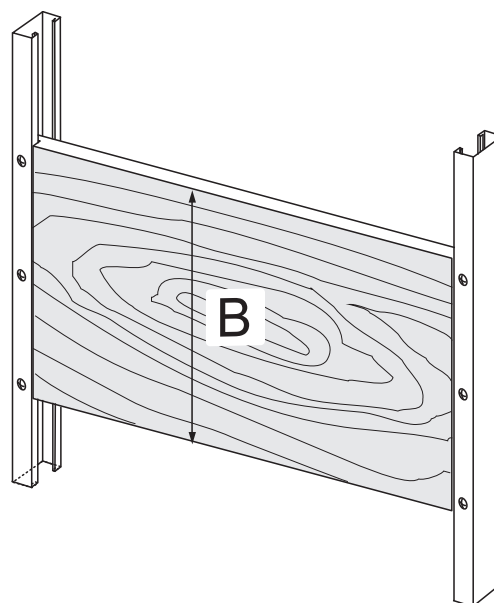
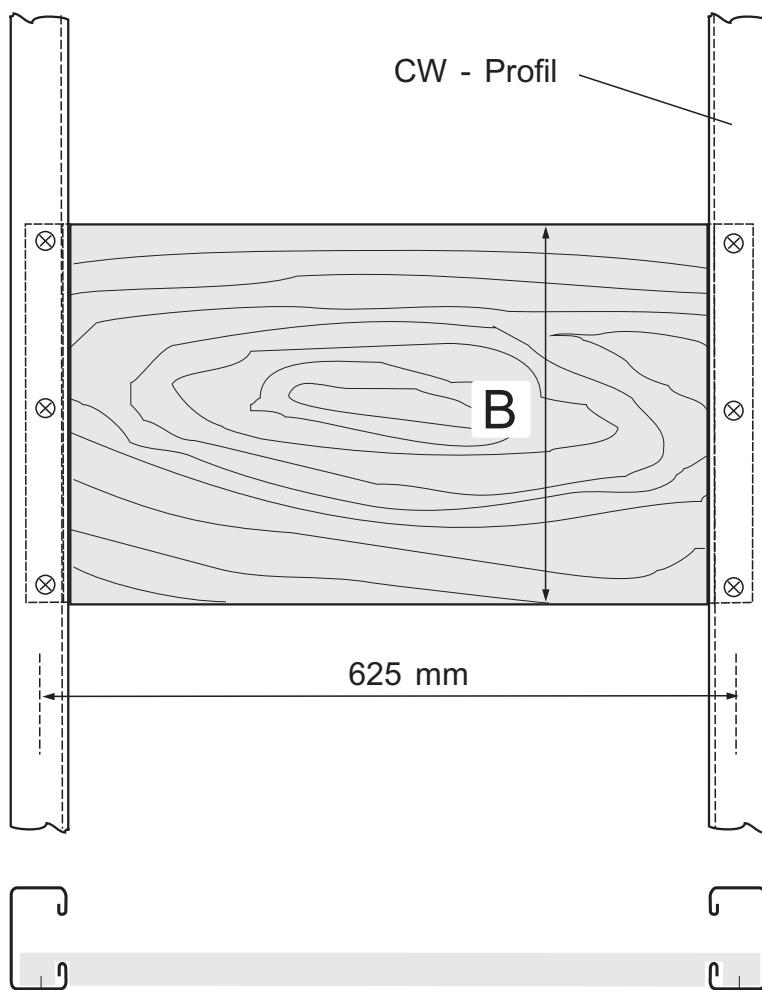

Bestellnummer:	Breit B (mm)
0.62.15	150
0.62.30	300

intrasan® Universal-Traverse aus
Mehrschichtholzplatte mit Nut zur
Verschraubung mit CW-Ständer
"B" mm breit

Technische Änderungen im Rahmen der Weiterentwicklung sowie Irrtum und Druckfehler vorbehalten!



Bernhard Neumaier
intrasan® Sanitärsysteme
Wiesenweg 2
94428 EICHENDORF

Telefon:
09952 / 905020
Telefax:
09952 / 905021
Autotelefon:
0171 77 58 33 8