

Sanitär - Systeme für Trockenausbau

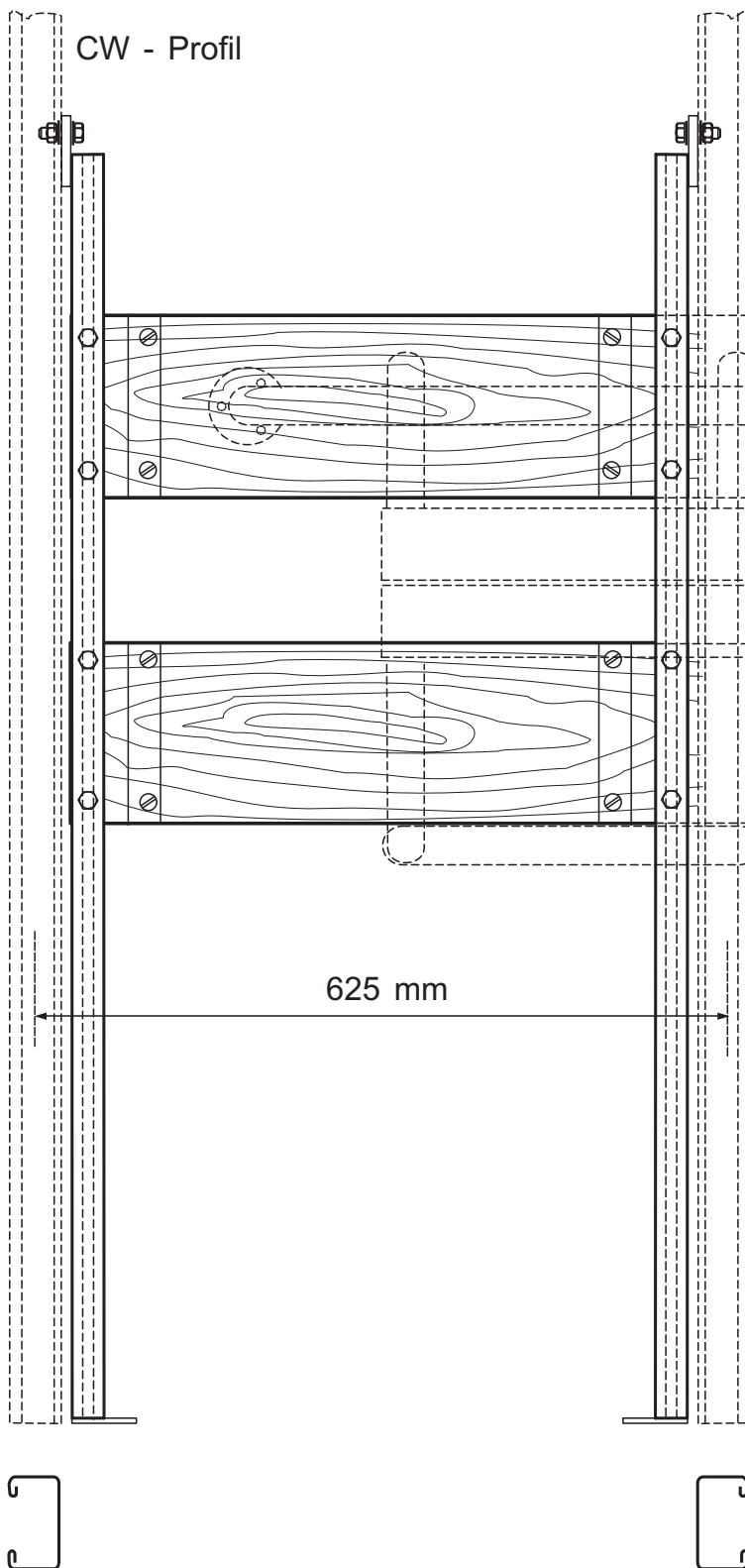

Bestellnummer: **0.70.10**

intrasan®
Tragständer für Handlauf und Einhängesitz
Einseitige Montage

Bestellnummer: **0.70.20**

intrasan®
Tragständer für Handlauf und Einhängesitz
Beidseitige Montage 75 mm
Profilbreite

Bestellnummer: **0.70.30**

intrasan®
Tragständer für Handlauf und Einhängesitz
Beidseitige Montage 100 mm
Profilbreite

Technische Änderungen im Rahmen der Weiterentwicklung sowie Irrtum und Druckfehler vorbehalten!



Bernhard Neumaier
intrasan® Sanitärsysteme
Wiesenweg 2
94428 EICHENDORF

Telefon:
09952 / 905020
Telefax:
09952 / 905021
Autotelefon:
0171 77 58 33 8